

Roller Blinds

Rollos mit 30 bis 80 mm
Wellendurchmesser

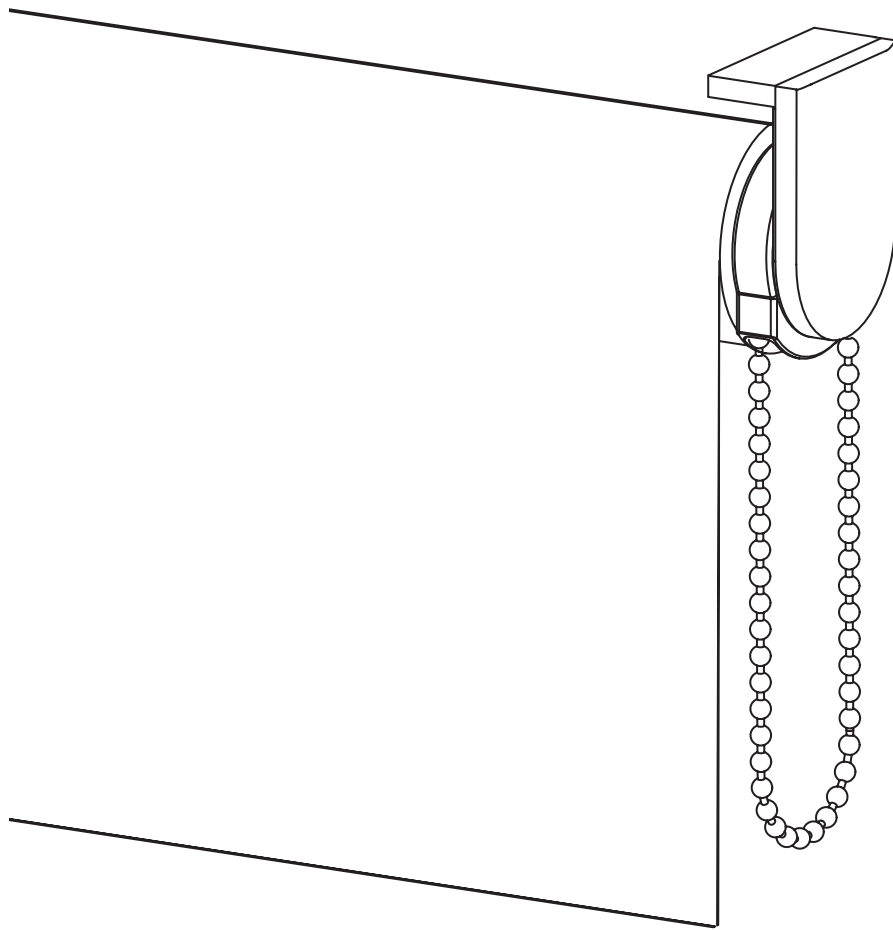

Ausführungen

Befestigungstyp

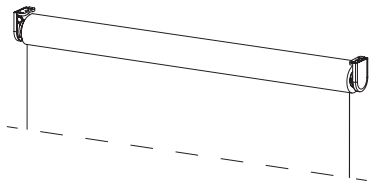

Universalträger
Lieferbar für Typ S, M und L
(Achtung: Nicht für Springmechanik)
Trägerfarben und Masse auf Seite 4

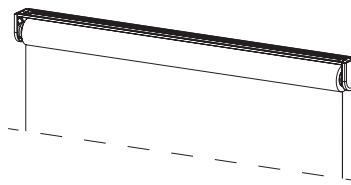

Montageprofil
Lieferbar für Typ S und M
Universalträger (Wand/Decke)
Mehr Info unter Zubehör, S.3

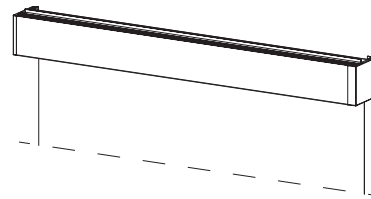

Kassette
Lieferbar für Typ S, M und L
Universalträger (Wand/Decke)
Mehr Info unter Zubehör, S.3

Abrollrichtung

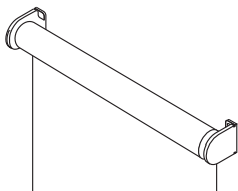

Untergerollt
Lieferbar für alle Typen

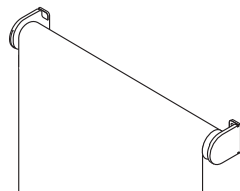

Übergerollt
Lieferbar für alle Typen
ausser mit Kassette

Kettenausführung

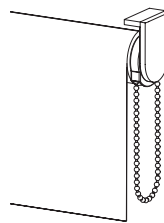

Kette & Getriebe in Kunststoff
Weiss, Grau, Beige und Schwarz
500, 750, 1000, 1250, 1500, 1750
& 2000 mm Bedienlänge endlos
Sonstige Längen mit Verbinder

Metallkette gegen Aufpreis

Kindersicherer Kettenstrecker für
Wandmontage gegen Aufpreis

Unterer Abschluss (für alle Typen)

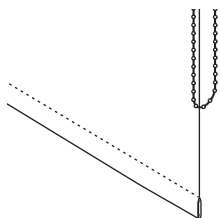

Standard
Tunnel genäht/geschweisst
(Material-abhängig) mit
innenliegendem Fallstab

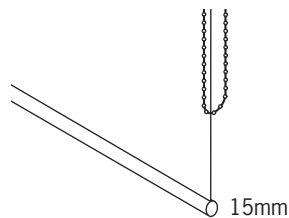

Fasson 30
Sichtbarer Rundstab
15 mm Durchmesser
Weiss oder Alufarbig

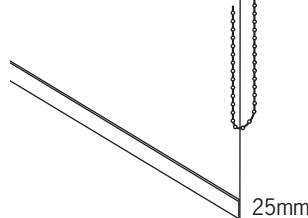

Fasson 40
25mm Aluleiste
Elox, gebürstet,
schwarz

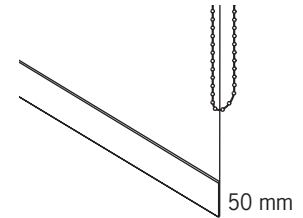

Fasson 20
50mm Holzlamelle
Farben laut Fächer

Unterer Abschluss (nur für Springrollo)

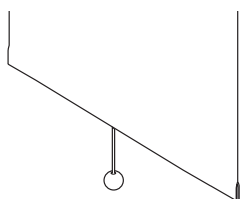

Zugschnur
Schnurfarbe angepasst
Schnurlänge nach Wahl
Unten mit Holzkugel

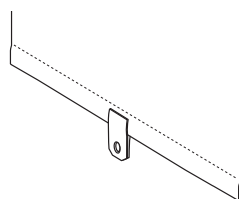

Lederzugband
Natur oder Schwarz
Länge ca. 80 mm

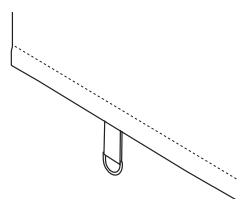

Stoffzugband
Bandfarbe angepasst
Länge nach Wahl
Zugring Weiss, Alu

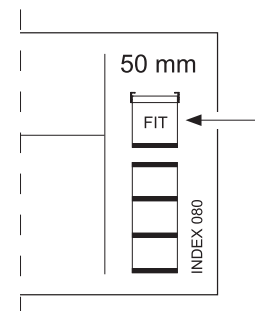

Bei 5 Holzfarben in der
Kollektion M03 steht "FIT"
auf dem Etikett. Diese gibt
es mit farblich abgestimmten
Abdeckkappen aus Kunststoff

Zubehör

Montageprofil

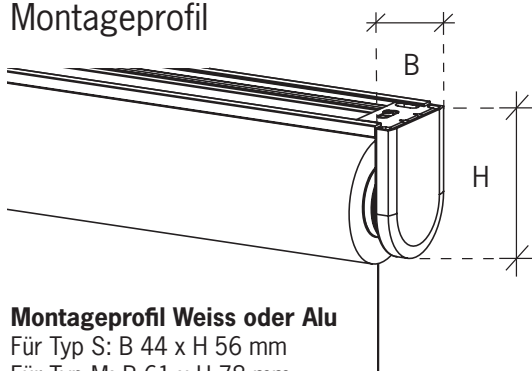

Montageprofil Weiss oder Alu

Für Typ S: B 44 x H 56 mm
Für Typ M: B 61 x H 78 mm

Kassette

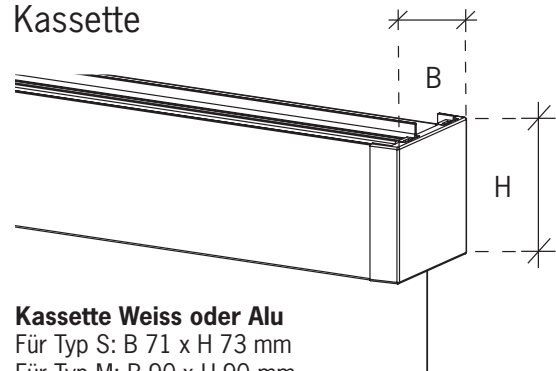

Kassette Weiss oder Alu

Für Typ S: B 71 x H 73 mm
Für Typ M: B 90 x H 90 mm
Für Typ L: B 121 x H 120 mm

Gekoppelte Rollos

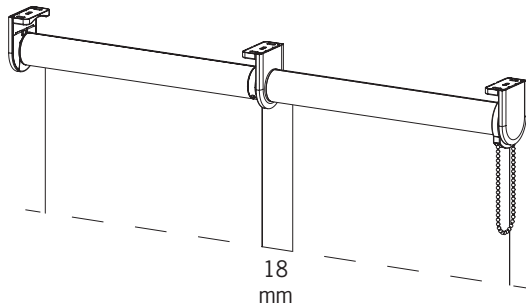

2 Rollos gekoppelt / Bedienung synchron

Für Kettenzug Typ M+L, Wellendurchmesser 40 - 80 mm
Lieferbar mit Standardträger oder Kassette
Trägerfarben und Masse laut Übersicht auf Seite 4
Kettenzug links oder rechts

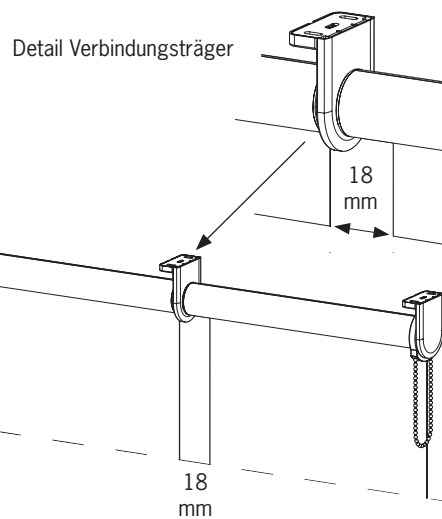

2 Rollos gekoppelt / Bedienung individuell

Für Kettenzug Typ M+L, Wellendurchmesser 40 - 80 mm
Lieferbar mit Standardträger oder Kassette
Trägerfarben und Masse laut Übersicht auf Seite 4
Kettenzug immer 1x links & 1x rechts

Motorisierung

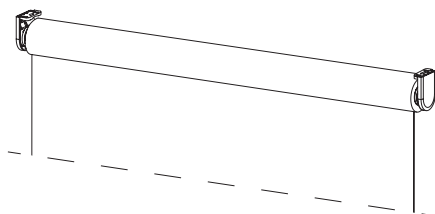

Hier gezeigt mit Standardträger

Rollo mit Batteriemotor 12V

Für Typ S, Wellendurchmesser 30 mm
Lieferbar für Standardträger, Montageprofil oder Kassette
Technik links oder rechts in der Welle
Ladegerät für normale Steckdose wird separat bestellt

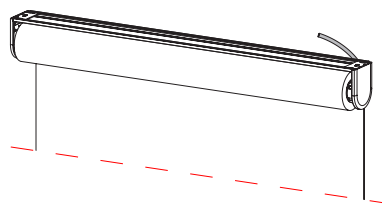

Hier gezeigt mit Montageprofil

Rollo mit Motor 230V

Für Typ M+L, Wellendurchmesser 40 - 80 mm
Lieferbar mit Standardträger, Montageprofil oder Kassette
Technik links oder rechts in der Welle
Kabel für Direktanschluss ohne Trafo
Motor mit oder ohne Funkempfänger

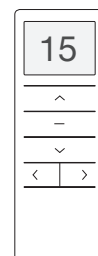

Funkhandsender

15-Kanal Handsender für Motoren 12 & 230V mit Funkempfänger.
Auch lieferbar: fix montierter Funkwandschalter

Masse & Montage

Alle Angaben in mm

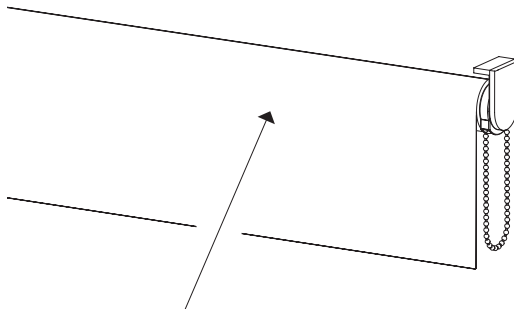

Kunststoffmechanismus mit Trägern aus lackiertem Aluminium in weiss, beige, hellgrau, anthrazit oder schwarz. 3 Grössen (**S**mall, **M**edium, **L**arge) mit Abdeckkappen in 8 Ausführungen laut der Tabelle und Farbübersicht links auf dieser Seite.

Trägermass	Welle mm	(S)	(M)	(L)
		30	40-50	60-80
A (Höhe)		56	78	108
B (Breite)		43	62	86
C (Tiefe)		22	29	44

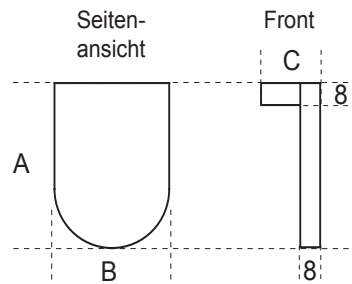

Abdeckkappen aus Kunststoff (Standard)

Weiss Beige Hellgrau Anthrazit Schwarz



Abdeckkappen aus Alu und Stahl (Aufpreis)

Alu Weiss Edelstahl Alu

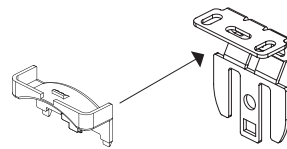

Träger Alu lackiert

Abdeckkappe für Montageschrauben

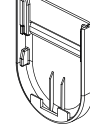

Abdeckkappe für Träger-Aussenseite

Montage an der Wand oder Decke

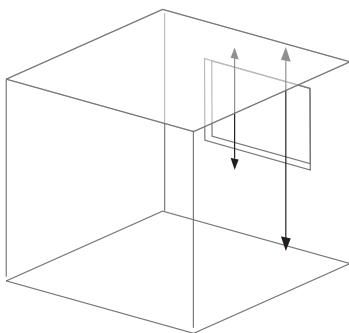

Messen Sie den Abstand von der Decke oder von einem Punkt an der Wand bis zu dem gewünschten unteren Punkt des Rollos. Geben Sie dieses Mass als Systemhöhe an.

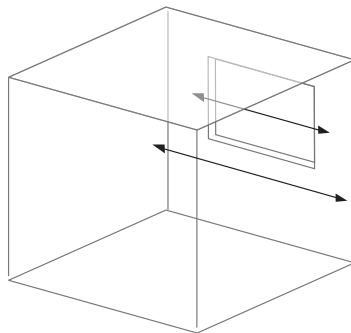

Messen Sie den Abstand in der Breite zwischen 2 gewünschten Punkten an der Wand oder Decke. Geben Sie diese Breite als Systembreite an. Ziehen Sie 5mm von der lichten Breite ab falls das Rollo von Wand zu Wand platziert werden soll.

Nischenmontage

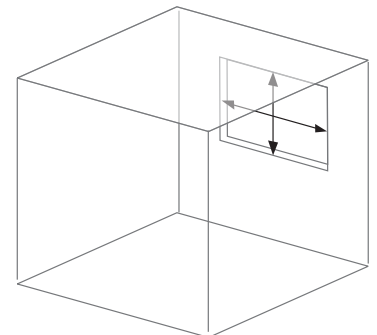

Messen Sie die lichte Masse der Nische aus. Ziehen Sie 5mm in der Breite ab und geben Sie dies als Systembreite an. Die Systemhöhe sollte identisch zu der lichten Höhe bestellt werden.