

Aufmass

Wand- und Deckenmontage

Bevor Sie ausmessen

Stellen Sie zuerst sicher, dass die vorgesehene Montagefläche für den Zweck geeignet ist. Die Montageträger müssen stabil befestigt werden können. Kontrollieren Sie dass die Montagefläche keine Unebenheiten aufweist und dass die Punkte an denen Sie ausmessen, in einer geraden Linie sind. Bitte stellen Sie auch sicher, dass dem Produkt bei der Bedienung nichts im wege kommen wird.

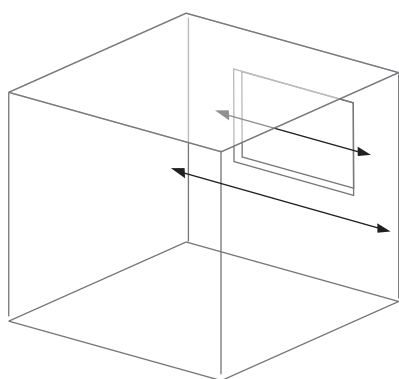

Breitenmass

1. Freihängende Montage

Messen Sie die fertige, gewünschte Breite an der Wand- oder Decke aus. Geben Sie dieses Mass als Systembreite an.

2. Montage von Wand zu Wand.

Messen Sie die Breite an 3 Stellen aus: oben, mittig und unten in der Nische. Sollte das Mass abweichen, so nutzen Sie bitte das geringste Mass und machen Sie danach den empfohlenen Abzug um die Systembreite zu errechnen. Bei Roller Blinds reicht es aus falls Sie die Breite oben ausmessen.

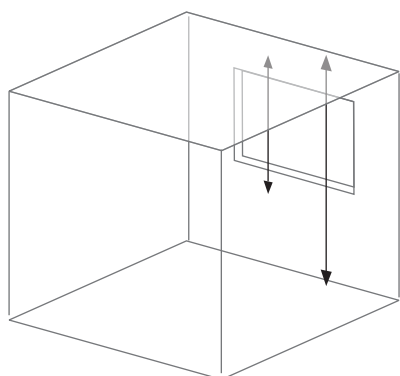

Höhenmass

1. Freihängende Montage:

Messen Sie die Höhe von der Decke oder von einem gewünschten Punkt an der Wand bis zur gewünschten Unterkante des Produkts. Geben Sie dieses Mass als Systemhöhe an.

2. Montage von Decke bis Boden:

Messen Sie die Höhe an 3 Stellen aus; links, in der Mitte und rechts. Sollte das Mass abweichen, so nehmen Sie bitte das geringste Mass und machen Sie danach den empfohlenen Abzug um die Systemhöhe zu errechnen.

Empfohlener Abzug

Panel System

Lichte Breite

- 10 mm

Lichte Höhe

- 15 mm

Pleated Blinds, Modell B&D

- 3 mm

- 0 mm

Pleated Blinds, sonstige

- 5 mm

- 5 mm

Roller Blinds

- 5 mm

- 0 mm

System R & Vertical Blinds

- 10 mm

- 20 mm

System W

- 5 mm

- 0 mm

Venetian Blinds

- 10 mm

**

** Die genaue Höhe der Venetian Blinds ist abhängig des Pitches in den Leiterbändern und kann deshalb nicht exakt entschieden werden. Geben Sie bei der Bestellung die lichte Höhe an und schreiben Sie "Plus" falls die Jalousie im heruntergefahrenen Zustand aufstehen darf oder "Minus" falls Sie sicherstellen möchten, dass die Jalousie unten immer frei schwebt.

Aufmass Nischenmontage

Bevor Sie ausmessen

Stellen Sie zuerst sicher, dass die vorgesehene Montagefläche für den Zweck geeignet ist. Die Montageträger müssen stabil befestigt werden können. Kontrollieren Sie dass die Montagefläche keine Unebenheiten aufweist und dass die Punkte an denen Sie ausmessen, in einer geraden Linie sind. Bitte stellen Sie auch sicher, dass dem Produkt bei der Bedienung nichts im wege kommen wird.

Breitenmass

Messen Sie die Breite an 3 Stellen aus: oben, mittig und unten in der Nische. Sollte das Mass abweichen, so nehmen Sie bitte das geringste Mass und machen Sie danach den empfohlenen Abzug um die Systembreite zu errechnen. Bei Roller Blinds reicht es aus falls Sie die Breite oben ausmessen.

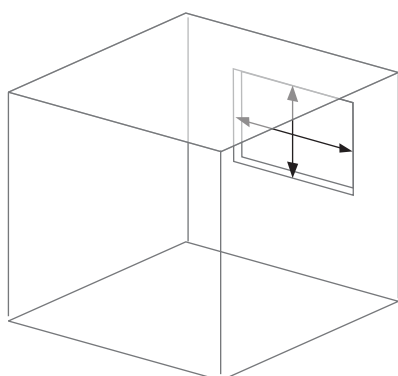

Höhenmass

Messen Sie die Höhe an 3 Stellen aus; links, in der Mitte und rechts. Sollte das Mass abweichen, so nehmen Sie bitte das geringste Mass und machen Sie danach den empfohlenen Abzug um die Systemhöhe zu errechnen.

Empfohlener Abzug	Lichte Breite	Lichte Höhe
Panel System	- 10 mm	- 15 mm
Pleated Blinds, Modell B&D	- 3 mm	- 0 mm
Pleated Blinds, sonstige	- 5 mm	- 5 mm
Roller Blinds	- 5 mm	- 0 mm
System R & Vertical Blinds	- 10 mm	- 20 mm
System W	- 5 mm	- 0 mm
Venetian Blinds	- 10 mm	**

** Die genaue Höhe der Venetian Blinds ist abhängig des Pitches in den Leiterbändern und kann deshalb nicht exakt entschieden werden. Geben Sie bei der Bestellung die lichte Höhe an und schreiben Sie "Plus" falls die Jalousie im heruntergefahrenen Zustand aufstehen darf oder "Minus" falls Sie sicherstellen möchten, dass die Jalousie unten immer frei schwebt.