

System C

Deckensegel



Ausführungen

System C1 mit Deckenträgern

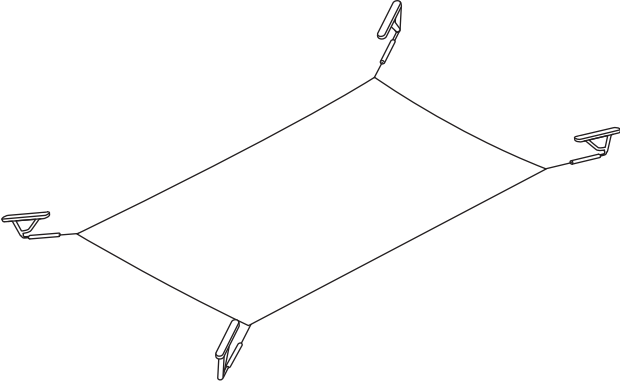

System C2 mit Deckenträgern

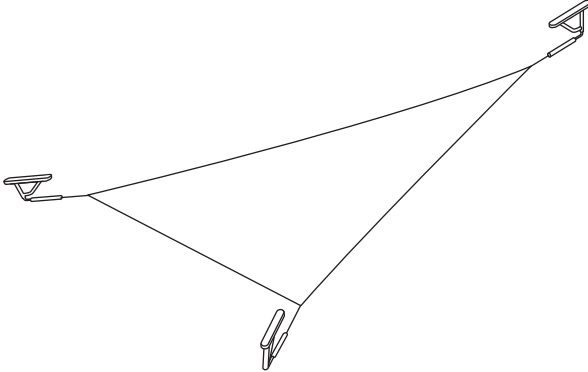

System C1 mit Wandträgern

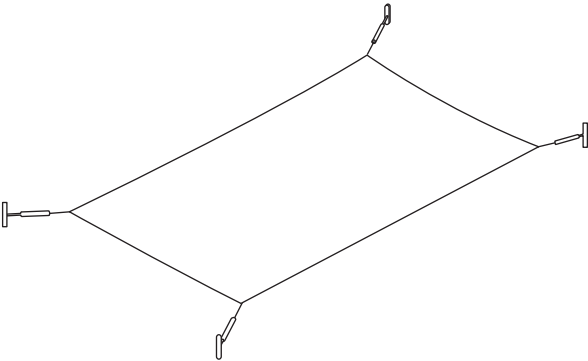

System C2 mit Wandträgern

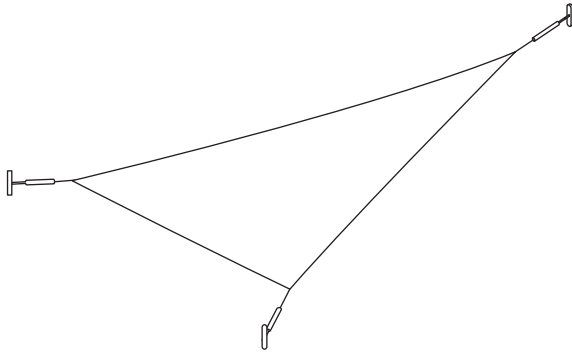

System C in Spezialformen

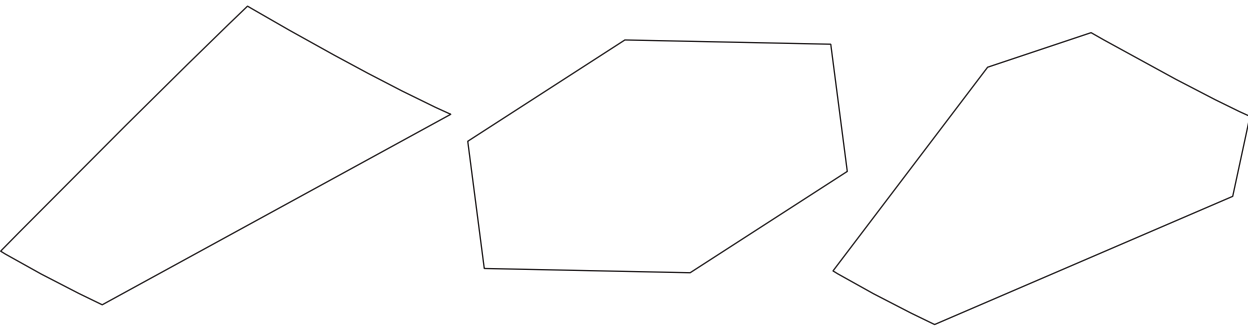

Spezialformen können nach Vereinbarung geschnitten werden.

Zubehör

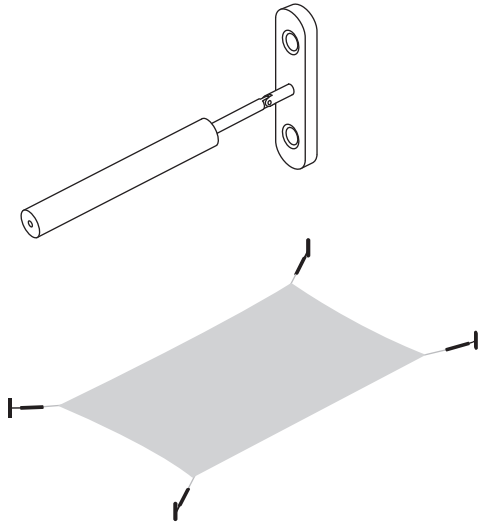

Wandträger
Edelstahl

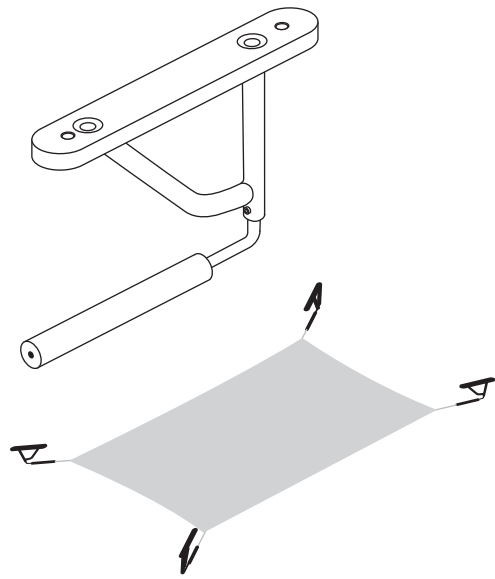

Deckenträger
Edelstahl

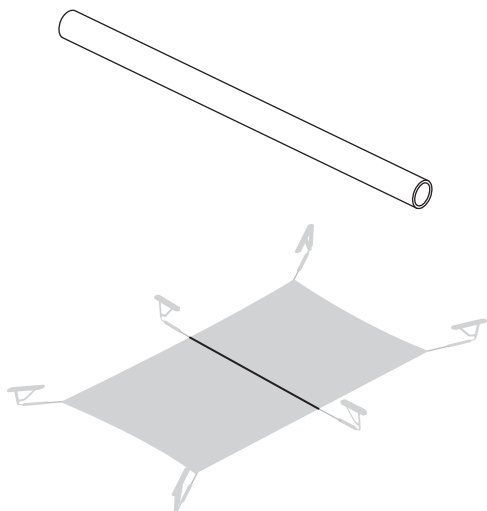

Supportstange in Metall, Weiss
Lieferung inkl. Drahtseil
Länge wird dem Stoff angepasst



12mm

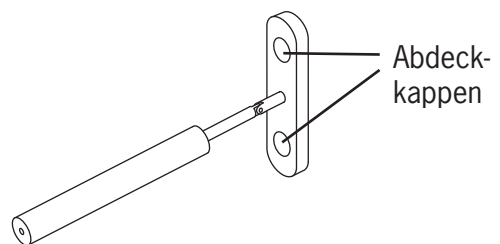

Abdeckkappen in Edelstahl verdecken
die Montageschrauben. Als Standard für
Wand- und Deckenträger mitgeliefert.

Masse & Montage

Alle Angaben in mm

Wandträger

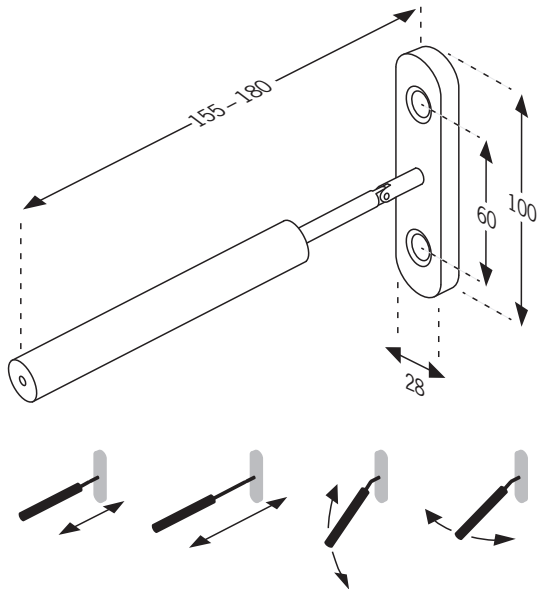

Deckenträger

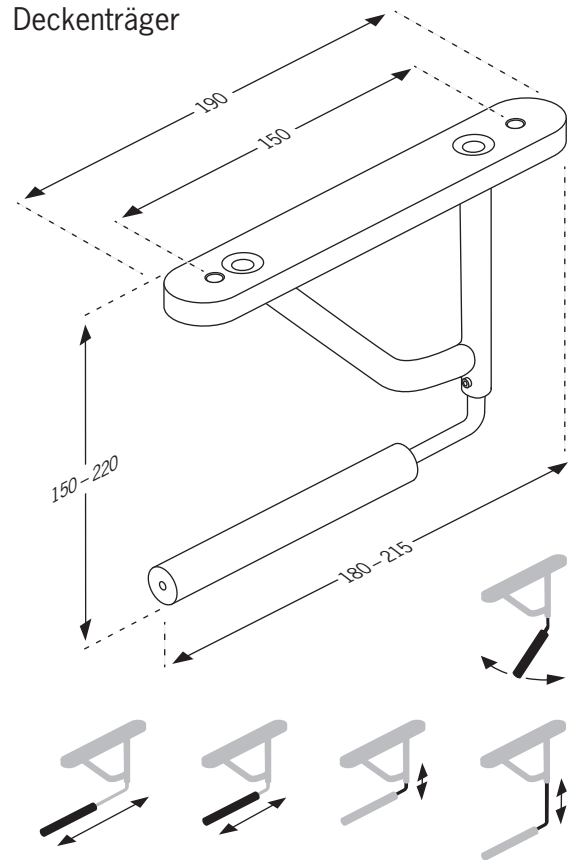

Eckenbefestigungsteil und Drahtseil

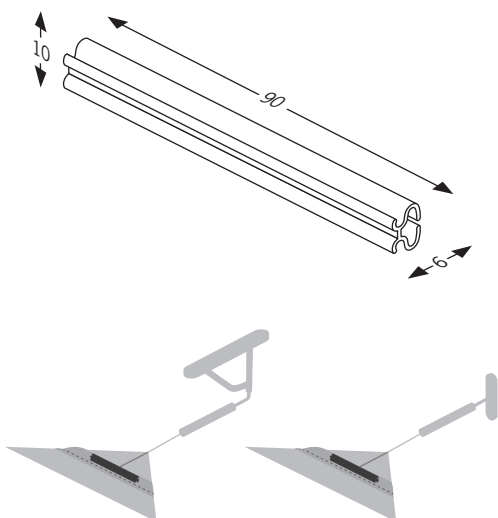

Jede Ecke eines System C's wird mit Befestigungsteil und 1 Meter Drahtseil geliefert. Eine Montageanleitung mit ausführlicher Info wird dem Produkt beigelegt.

Montage

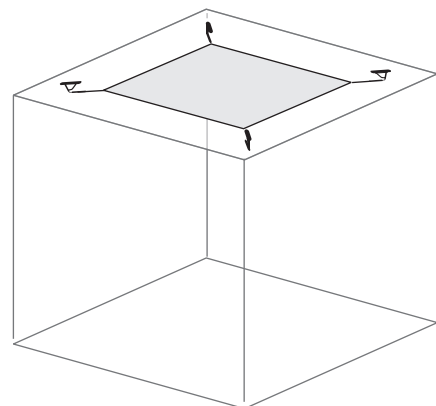

Platzieren Sie die Träger in einem Winkel von 45 Grad zu den Ecken des Stoffes. Lassen Sie mindestens 400mm Abstand zwischen Wand und Stoff.