

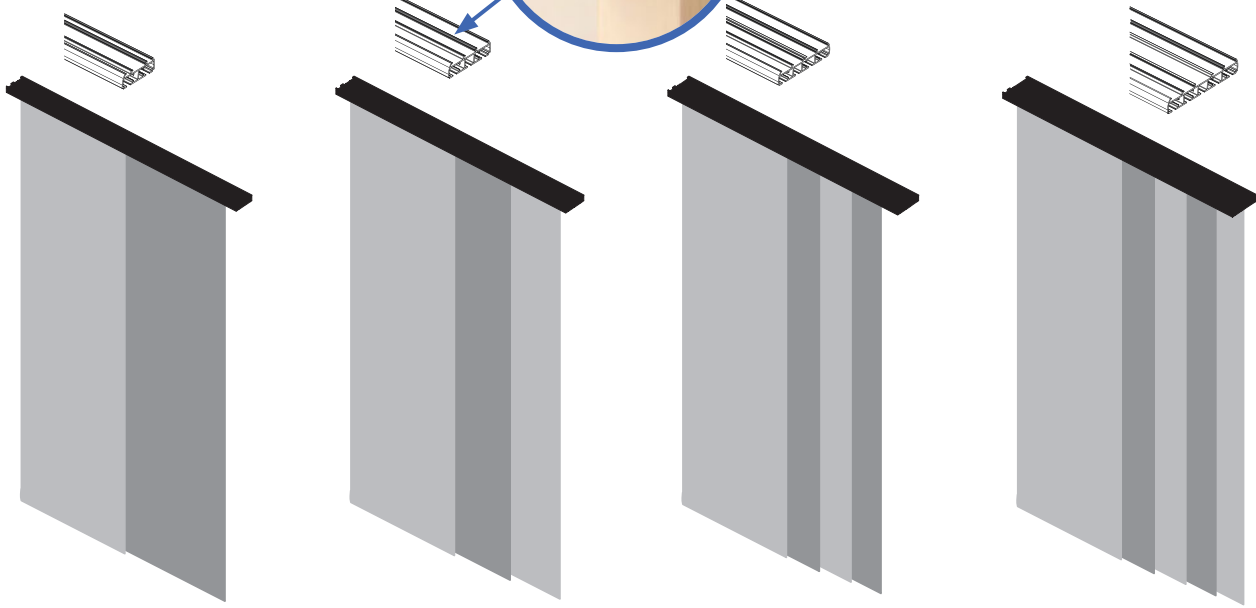

• Ausführungen Technik

SPURSCHIENE



Schiene 2-läufig
Weiss oder Grau
H 16 × B 40 mm

Schiene 3-läufig
Weiss oder Grau
H 16 × B 51 mm

Schiene 4-läufig
Weiss oder Grau
H 16 × B 68 mm

Schiene 5-läufig
Weiss oder Grau
H 16 × B 85 mm

PANEELWAGEN

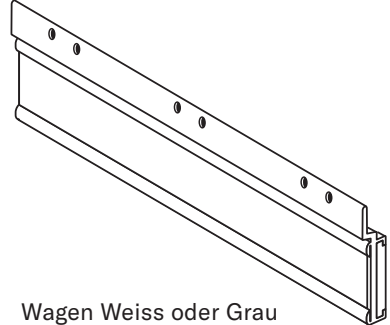

Wagen Weiss oder Grau

ZUBEHÖR

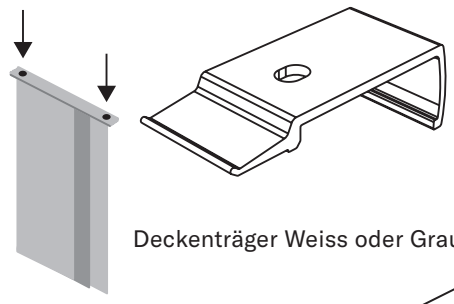

Deckenträger Weiss oder Grau

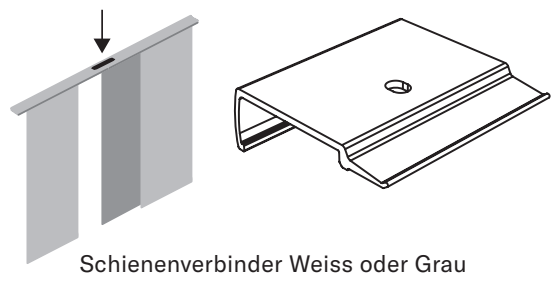

Schienenverbinder Weiss oder Grau

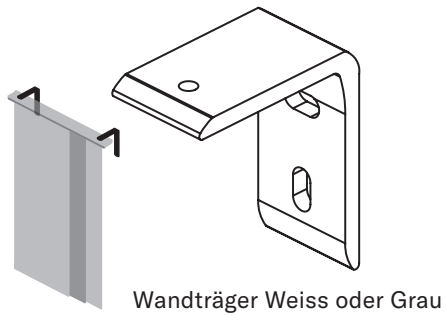

Wandträger Weiss oder Grau

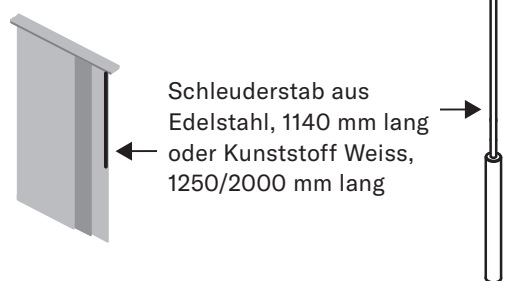

Schleuderstab aus
Edelstahl, 1140 mm lang
oder Kunststoff Weiss,
1250/2000 mm lang

• Ausführungen Flächenvorhänge

50 mm Griffleisten
(werden lose geliefert)

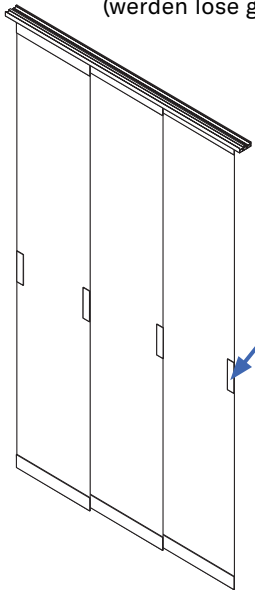

50 mm Holzlamellen
Assymetrisch verteilt, Beispiel 1

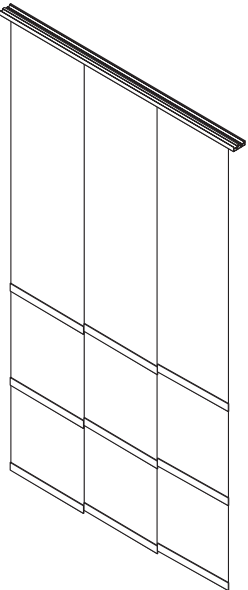

50 mm Holzlamellen
Assymetrisch verteilt, Beispiel 2

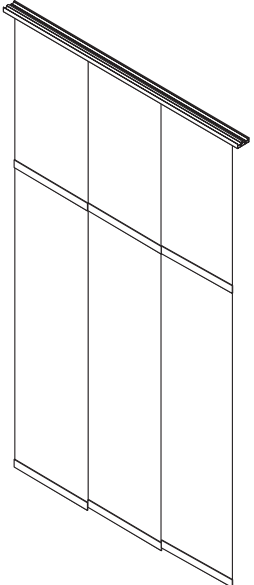

Unten mit genähtem Saum
und Beschwerungsstab

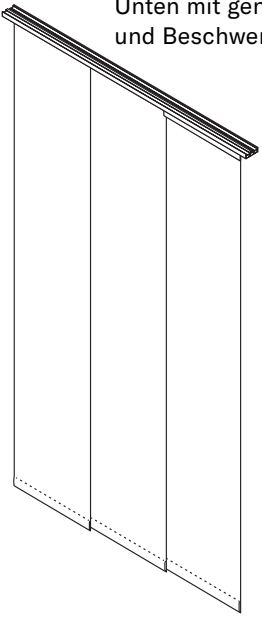

50 mm Holzlamellen
Symmetrisch verteilt

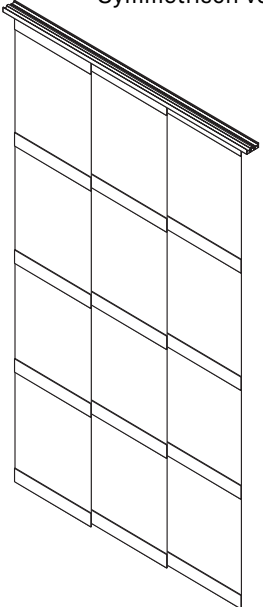

ACHTUNG! Dies ist nur ein Beispiel.
Sie wählen selbst die Anzahl der Lamellen

• Maße & Montage

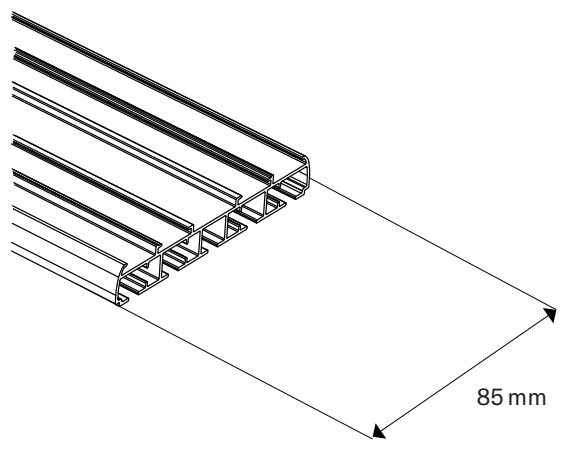
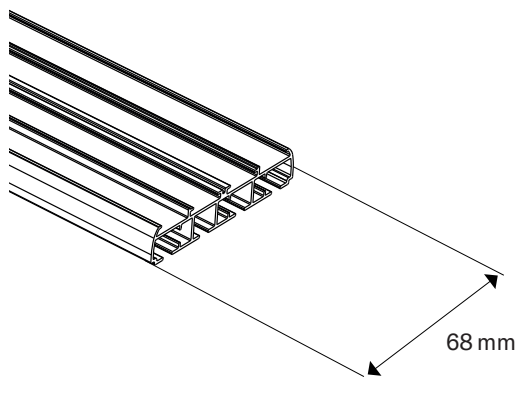
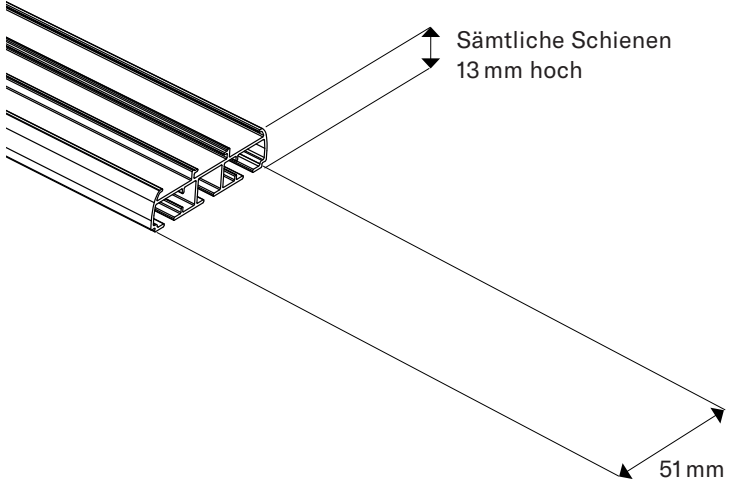
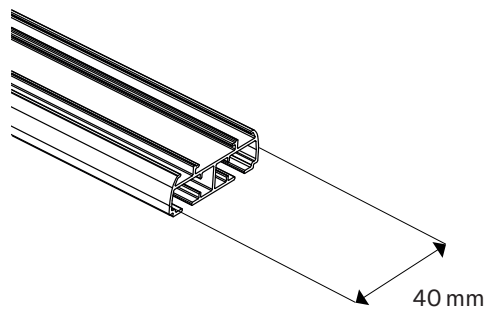

Deckenmontage

Wandmontage

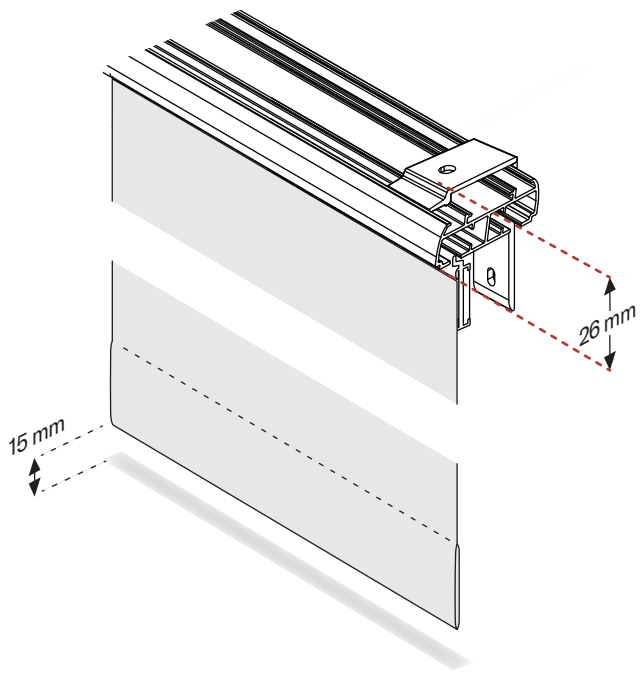
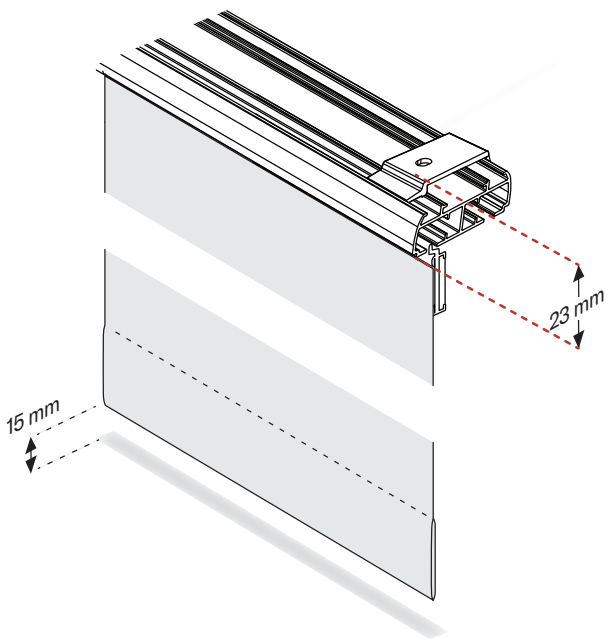

Diese Skizzen zeigen 2-läufige Schienen, die Maße sind jedoch identisch für alle Schienen. Bitte beachten Sie, dass ein Bodenfreigang von 15 mm nur eine Empfehlung ist.