

ROLLER BLINDS

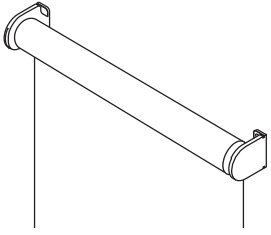

ABROLLRICHTUNG



Untengerollt
Erhältlich für alle Rollos

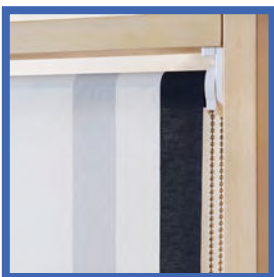
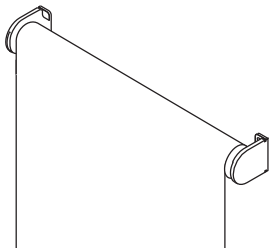

Übergerollt
Erhältlich für alle Rollos
ausser mit Kassette

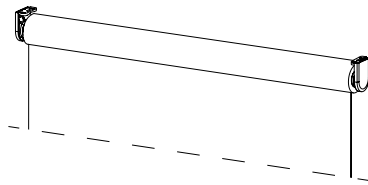

Universalträger
Erhältlich für Typ S, M und L
(Nicht für Springmechanik)
Trägerfarben und Masse auf Seite 4

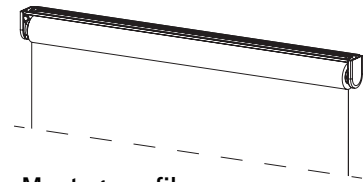

Montageprofil
Erhältlich für Typ S und M
Wand- und Deckenmontage
Mehr Info auf Seite 4



KETTENZUG

Endlose Kunststoffketten in Weiss, Hellgrau, Beige und Schwarz werden in den Bedienlängen 500, 750, 1000, 1250, 1500, 1750, 2000 & 2250 mm angeboten. Sonstige Längen mit Kettenverbinder.

Metallkette gegen Aufpreis.
Kindersicherer Kettenstrecker gegen Aufpreis.

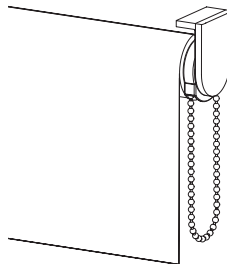

MOTOR

8/12 V Akkumotor oder 230 V Motor
Funk-Akkumotor erhältlich für Typ S & M.
230 V Motor erhältlich für Typ M & L, mit oder ohne Funkempfänger.
Kabelauslass links oder rechts.

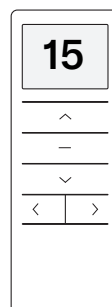
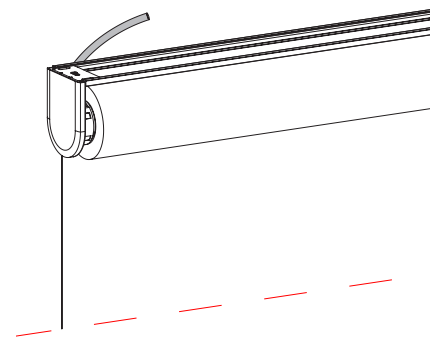

Zubehör

15-Kanal Funkhandsender mit magnetischem Wandhalter.
Optional gibt es einen wandmontierten 1-Kanal Funksender.
Micro-USB Ladegerät für Akkumotor.
Weiteres Zubehör lieferbar auf Anfrage.

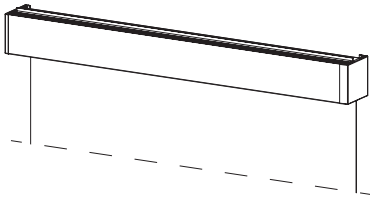

Kassette

Erhältlich für Typ S, M & L
Wand- und Deckenmontage
Mehr Info auf Seite 4

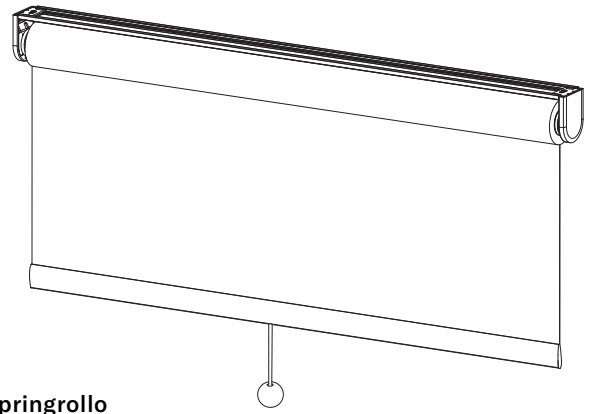
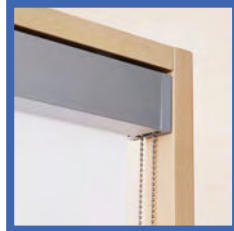

SPRINGROLLO

Springrollo

Nur erhältlich für Typ S
Montageprofil für Wand- und Deckenmontage
Mehr Info auf Seite 4

UNTERER ABSCHLUSS (für alle Typen)

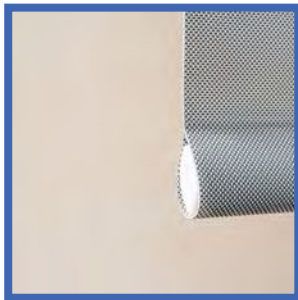
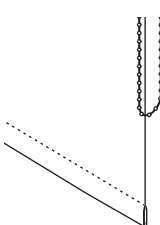

Standard

Saum geschweisst oder
genäht (Materialabhängig)
mit Fallstab aus Aluminium

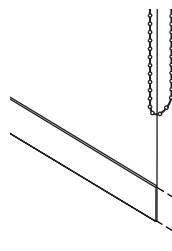

Fasson No. 20

50mm Holzlamelle
Farbauswahl laut
Handkollektion

50mm

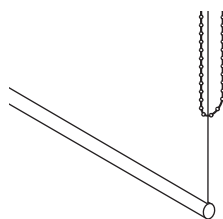

Fasson No. 30

Aussenliegender Rundstab
mit 15 mm Durchmesser
Weiss oder Alu Natureloxiert

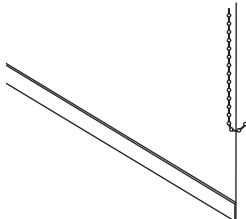

Fasson No. 40

25 mm breite Aluleiste
Alu Natureloxiert, Gebürstet,
Weiss oder Schwarz

UNTERER ABSCHLUSS

(nur für Springrollos)

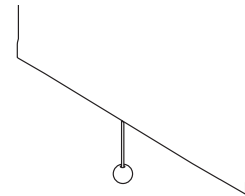

**Zugschnur mit
Holzkugel**

Länge & Farbe laut Wunsch

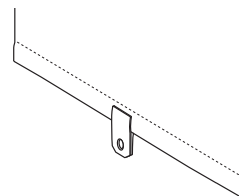

Lederzugband

Schwarz oder Natur
Länge ca. 80 mm

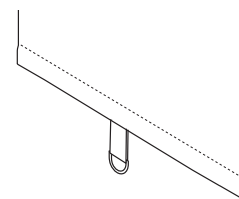

Zugband aus Stoff

Farbe wie Rollostoff
Länge laut Wunsch
Ring: Weiss, Chrom, Messing

• Maße & Montage

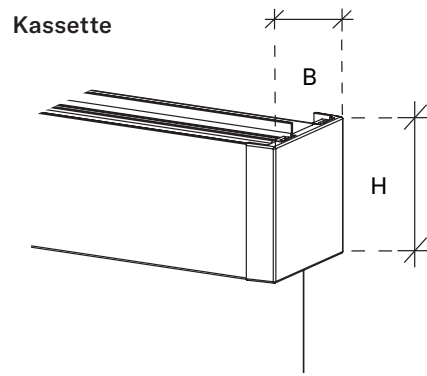
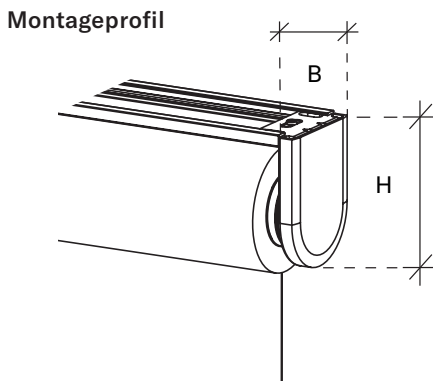
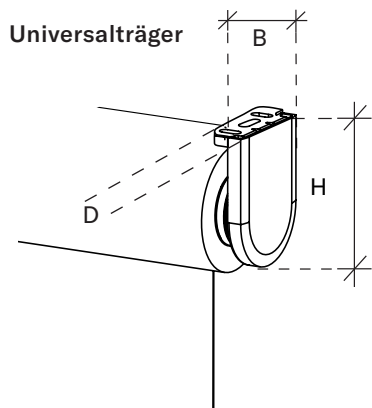

Eine Übersicht der lieferbaren Farben (Abdeckkappen) finden Sie unten
 Typ S: B 43 mm | H 56 mm | D 22 mm
 Typ M: B 62 mm | H 78 mm | D 29 mm
 Typ L: B 86 mm | H 108 mm | D 44 mm

Farbe: Weiss, Schwarz, Natureloxiert
 Für Typ S: B 44 x H 56 mm
 Für Typ M: B 61 x H 78 mm

Farbe: Weiss, Schwarz, Natureloxiert
 Für Typ S: B 71 x H 73 mm
 Für Typ M: B 90 x H 90 mm
 Für Typ L: B 121 x H 120 mm

Abdeckkappen aus Kunststoff (Standard)

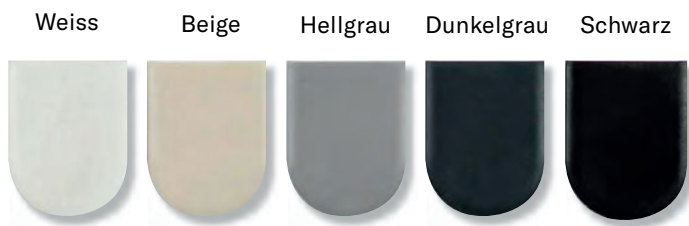

Träger aus lackiertem Aluminium

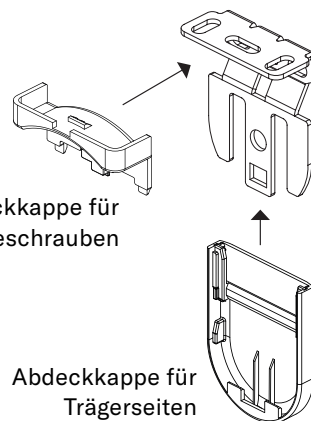

Abdeckkappe für Montageschrauben

Abdeckkappe für Trägerseiten

Abdeckkappen aus Metall (gegen Aufpreis)

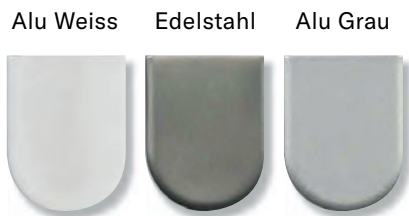

GEKOPPELTE ROLLOS

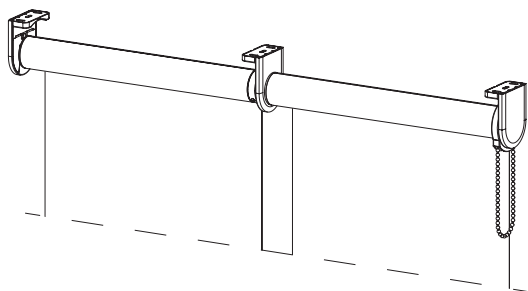

2 Rollos gekoppelt mit Bedienung synchron
 Für Kettenzug Typ M & L, Welle 40-80 mm
 Typ M mit Universalträger oder Kassette
 Typ L nur mit Universalträger
 Bedienung synchron auch mit Motor erhältlich

ACHTUNG! Die Abdeckung für Verbindungsträger gibt es nur aus Kunststoff

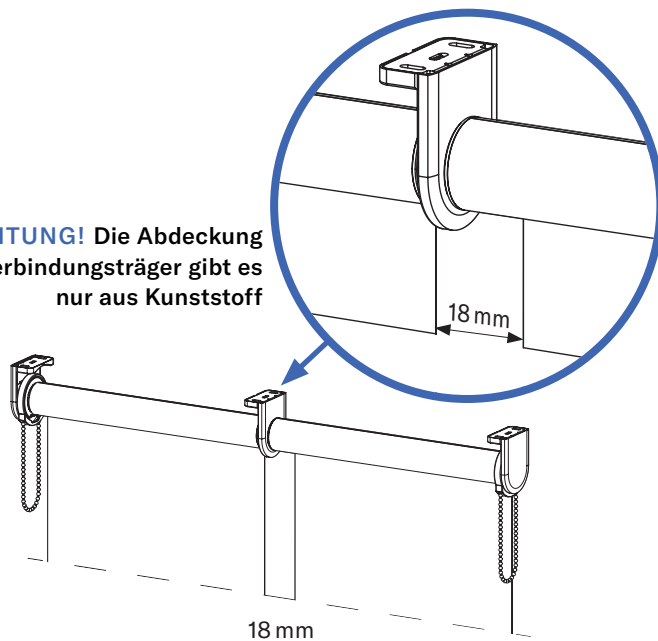

2 Rollos gekoppelt mit Bedienung individuell
 Für Kettenzug Typ M & L, Welle 40-80 mm
 Typ M mit Universalträger oder Kassette
 Typ L nur mit Universalträger