

VENETIAN BLINDS  
ALUMINIUM & TRANSPARENT



**OBERLEISTE NR. 12**



Zugschnur und Plexiwendestab als Standardausführung



Kettengertriebe gegen Aufpreis  
Kette erhältlich in Weiss & Grau



Oberleiste aus extrudiertem Aluminium  
Abdeckkappen aus Kunststoff

**Universalträger für Wand/Deckenmontage**  
Farblich passend lackiert

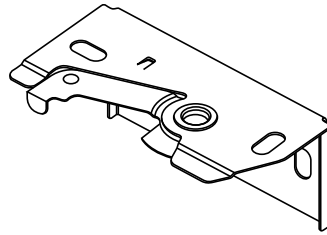

**Deckenträger**  
Farblich passend lackiert

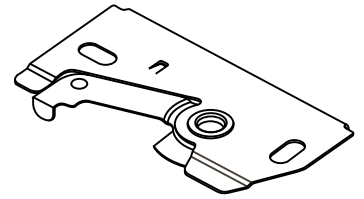

**SEITENFÜHRUNG**

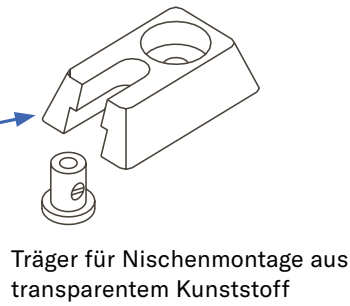

Träger für Nischenmontage aus transparentem Kunststoff

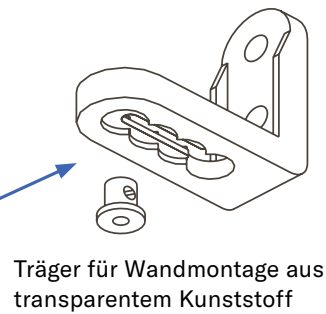

Träger für Wandmontage aus transparentem Kunststoff

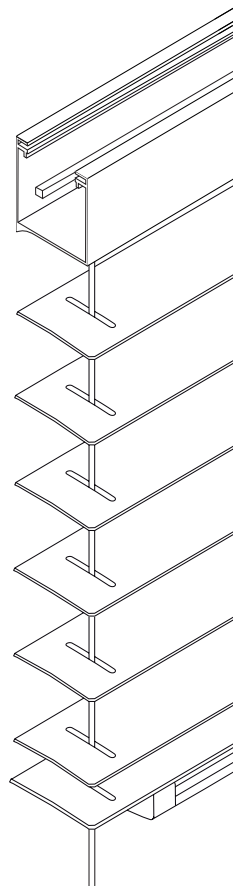

## • Ausführungen mit 50 & 70 mm Lamellenbreite

### OBERLEISTE NR. 32



Standardversion mit Leiterkordel.

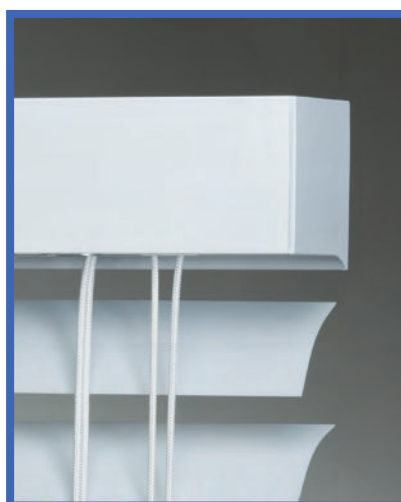

Oberleiste aus extrudiertem Alu.  
Abdeckkappen aus Kunststoff.  
Das Oberleistenprofil ist rückseitig gewölbt um Lichteinfall zu verhindern.  
Lamellen aus Aluminium oder lichtdurchlässigem Kunststoff.

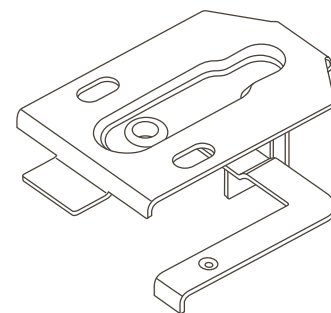

**Universalträger für Wand/Decke**  
Farblich passend lackiert



Die Jalousien werden auch mit Leiterband angeboten.  
Farbauswahl & Leiterbandbreiten in separater Tabelle.



"2 in 1" - Zwei Jalousien in durchgehender Oberleiste.  
Die Lamellenpakete sitzen mit 5 mm Abstand.  
Bedienung 1x links und 1x rechts.

### MOTORISIERUNG

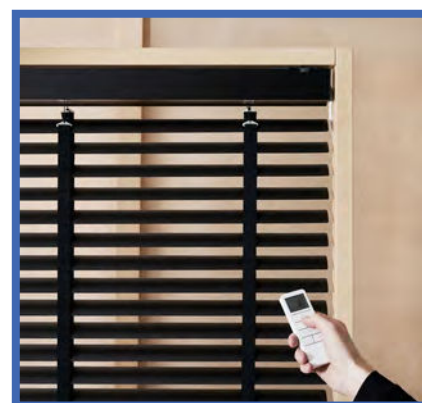

230V Motor wird mit Funkempfänger angeboten. Das Foto zeigt Steuerung mit Funkhandsender.

• Maße & Montage

**OBERLEISTE NR. 12**

Pakethöhen mit Oberleiste Nr. 12

Lamelle	Leiterkordel	Jalousienhöhe in mm				
		1000	1500	2000	2500	3000
Alu 16 mm	2 mm	85	105	125	145	165
Alu 25 mm	2 mm	65	80	95	110	125
Alu 35 mm	2 mm	55	70	85	95	105

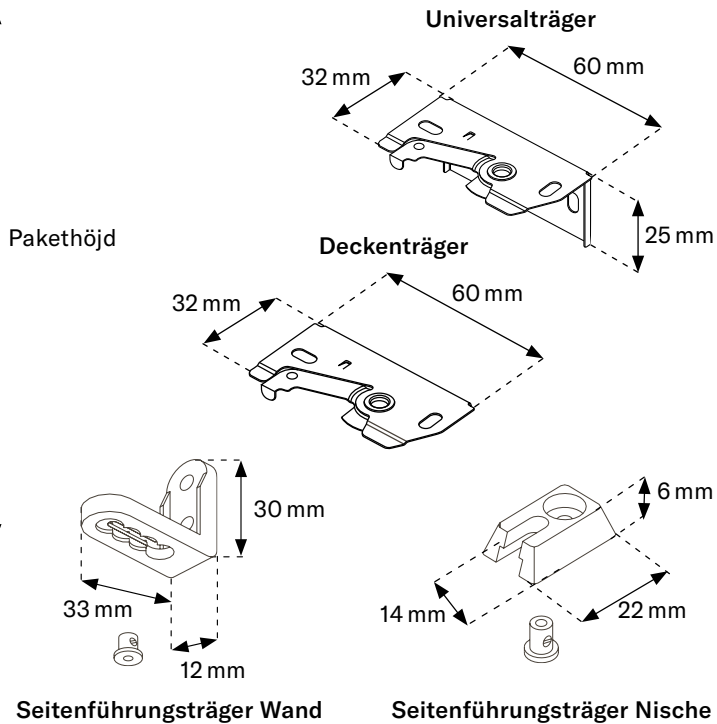
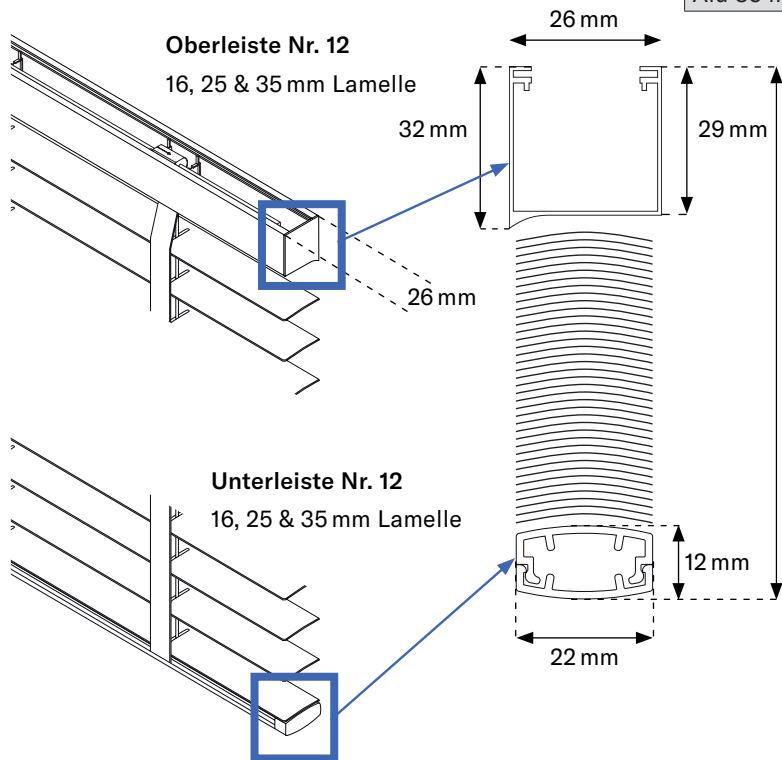

**OBERLEISTE NR. 32**

Pakethöhen mit Oberleiste Nr. 32

Lamelle	Leiterkordel, Leiterband	Jalousienhöhe in mm				
		1000	1500	2000	2500	3000
Alu 50 mm	2 mm	110	120	130	140	150
	10, 24, 38 mm	130	150	165	180	200
Alu 70 mm	2 mm	100	110	120	130	140
Trans 50 mm	2 mm	130	155	180	205	230
	10, 24, 38 mm	150	180	210	240	270
Trans 70 mm	2 mm	150	170	190	215	240

