

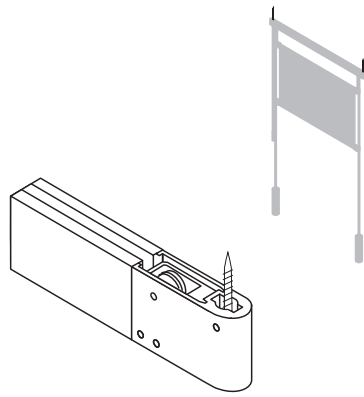



Takmonterad överlist



Takskruv

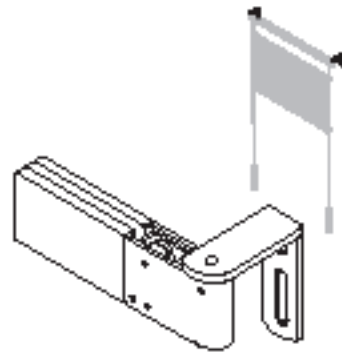

Väggbeslag längd 60 mm

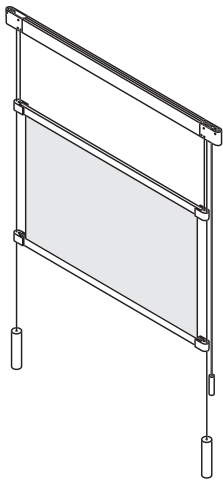

W1

En textilfond

Lindrag på vänster eller höger sida

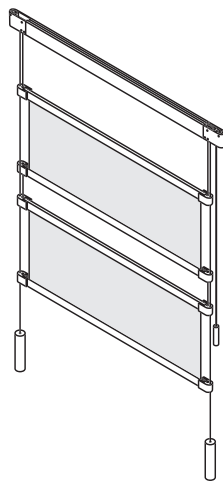

W2

Två sammankopplade textilfonder

Lindrag på vänster eller höger sida

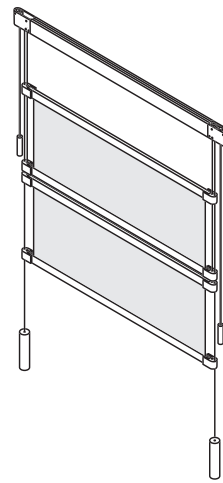

W3

Två individuellt ställbara textilfonder

Två lindrag på vänster och höger sida



Vajerhylsa

Vajer fästs i golv med täckande vajerhylsa



Golvtyngd Typ 1

En vajer fäst i en fristående golvtyngd



Golvtyngd typ 2

Två vajrar fästa i en fristående golvtyngd

Används vid möte mellan två System W



Lod

Vajer fästs i frihängande tyngd med önskat golvvstånd

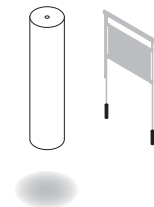
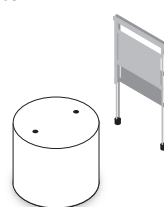
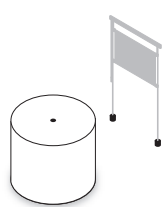
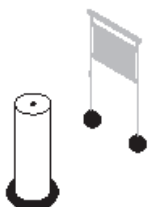

• Utföranden av System W i spårskena

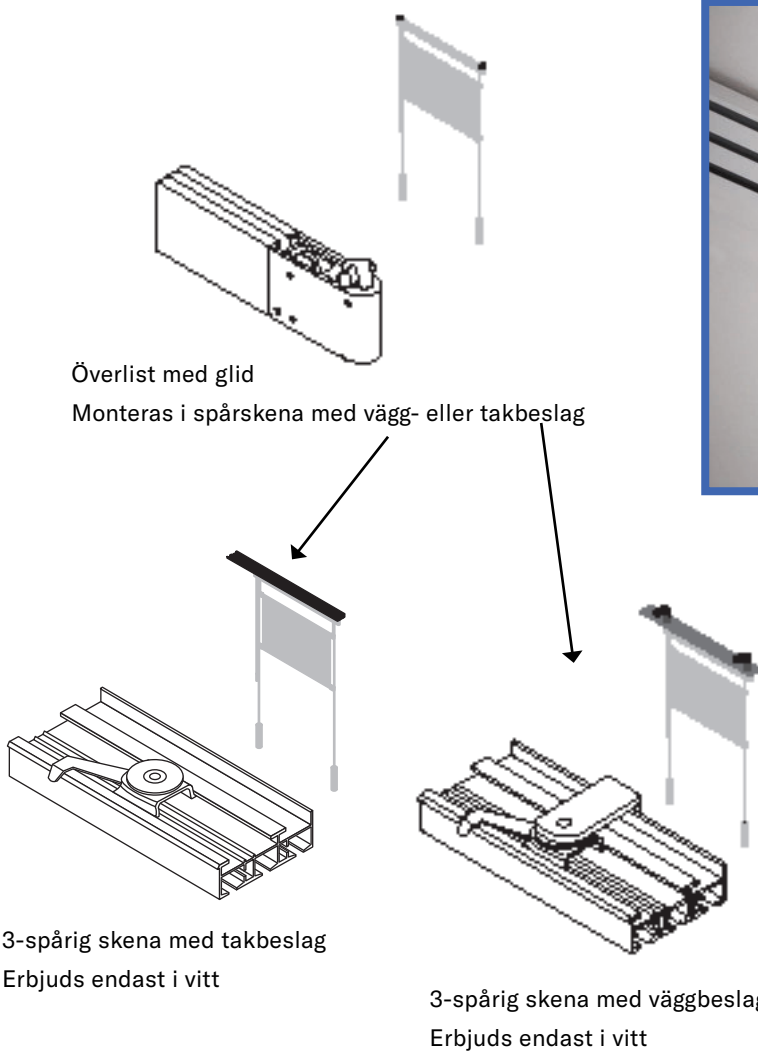

System W monterad i 3-spårig skena

OBS! Lämna alltid ett spår ledigt mellan två System W-produkter

Montering i spårskena
Tillför möjlighet att skjuta System W i sidled

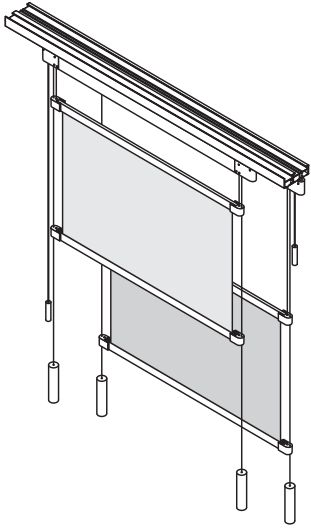

W1
Exempel visar två System W1 monterade i spårskena.

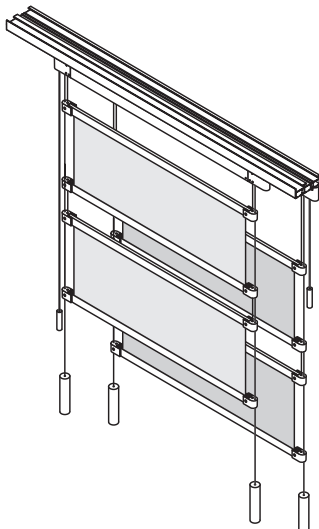

W2
Exempel visar två System W2 monterade i spårskena.

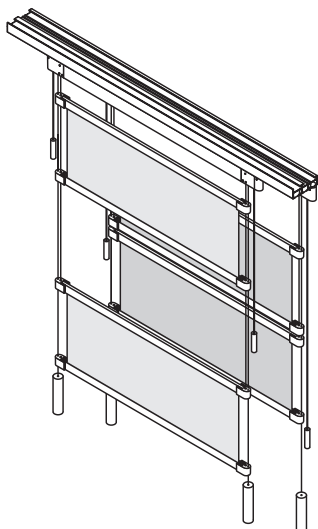

W3
Exempel visar två System W3 monterade i spårskena.

• Mått & Montering

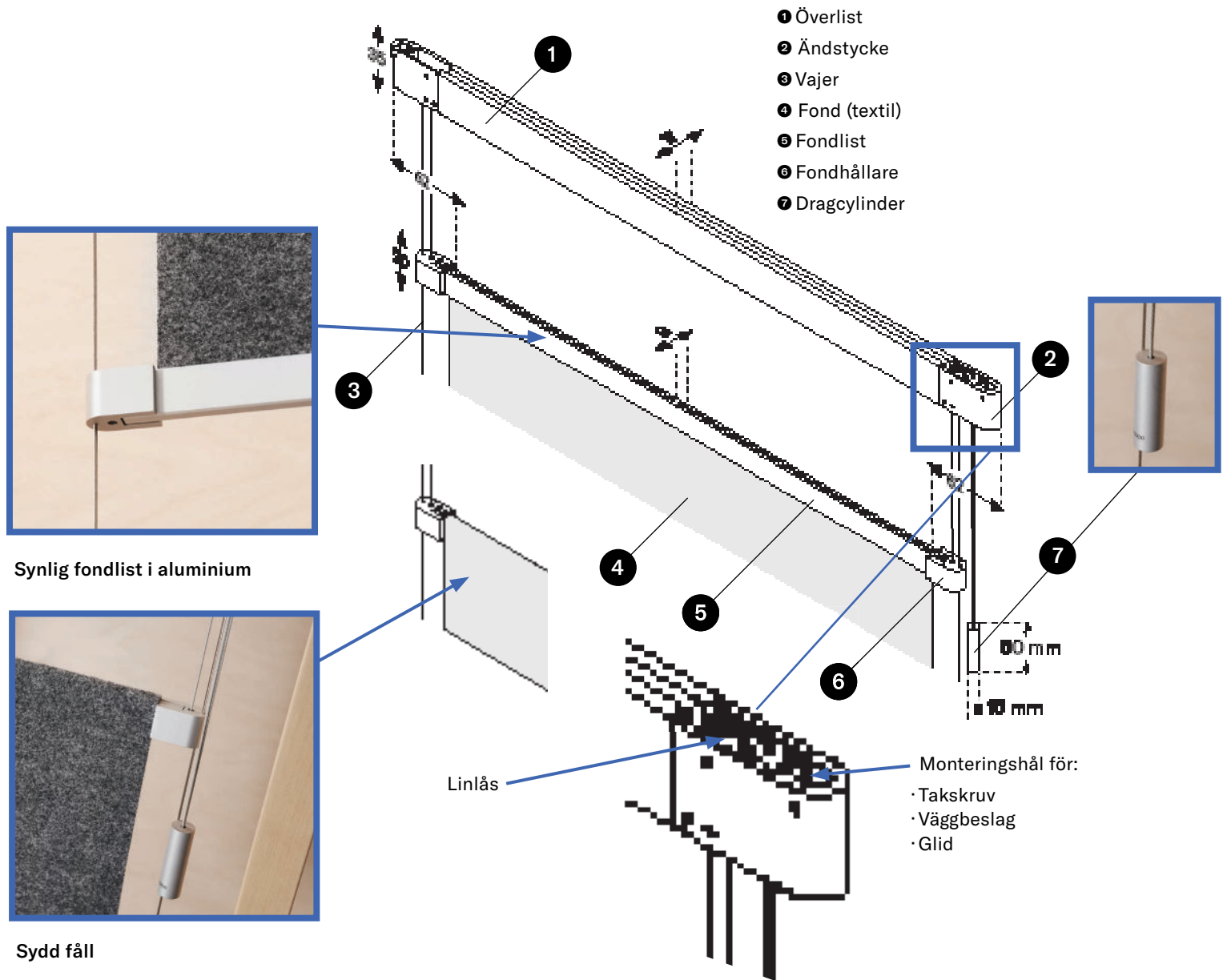

Synlig fondlist i aluminium



Sydd fäll

Vajerhylsa

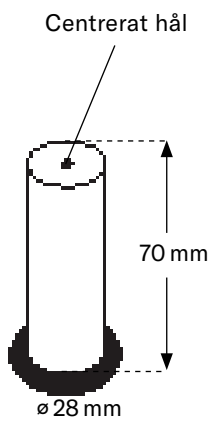

Golvtyngd typ 1

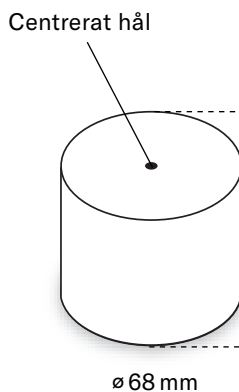

Golvtyngd typ 2

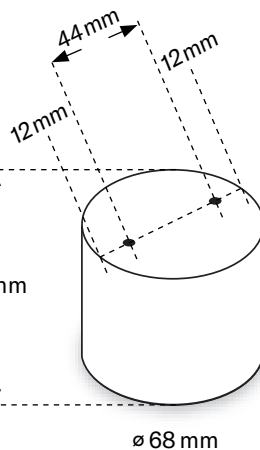

Lod

